

MH-30A(従来品)をグレードアップ!

**NEW**

角のみ盤

**MH-30N**

今度の角のみは...

**ここが新しい!**

**精度・操作性UP!**

- リニアガイド使用(昇降スライド部)
- リニアブッシュ使用(横移動スライド部)
- ワイヤードラム式(テーブル横移動)
- ガススプリング使用(角ノミ昇降部)
- テーブル高さ固定で精度・操作性向上
- ワンタッチスリーブで簡単取替  
※オプション

**機体の安定性UP!**

- 本体の床面積大幅増



**切削屑排出能力UP!**

- シロッコファンによるエアブロー

**安全性UP!**

- 「運転中」表示灯  
※オプション
- サーマル付押しボタンスイッチ採用  
によるモーター焼損防止

**MH-30N 機械仕様**

最大加工材料寸法	200mm(D)×230mm
使用角ノミ寸法	3.2mm~21mm
角ノミストローク	100mm
使用チャック	0~13mm
ヘッド部ストローク	155mm
テーブル寸法	530mm(W)×210mm(D)
テーブルストローク	左右280mm 前後(キリ芯より)108mm
角ノミモーター	0.75KW 2P 3相 200V
ファンモーター	32W 単相 200V
機械寸法	555mm(W)×830mm(D)×1770mm(H)
機械重量	220kg
運転表示灯(オプション)	1(シグナルタワー)



**常盤工業株式会社**

本社  
〒504-0957  
岐阜県各務原市金属団地58番地  
TEL (058)382-2298(代)  
FAX (058)382-2297  
E-mail sales\_g@tokiwakk.co.jp  
URL <https://www.tokiwakk.co.jp>

山口出張所  
〒747-0005  
山口県防府市中西1-3  
携帯 (090)1010-1705

お問い合わせ

※機械の改良にとまない、お断りなく仕様などを変更させて頂くことがあります。予め御了承下さい。

# MH-30N 外観図

シグナルタワー (オプション)

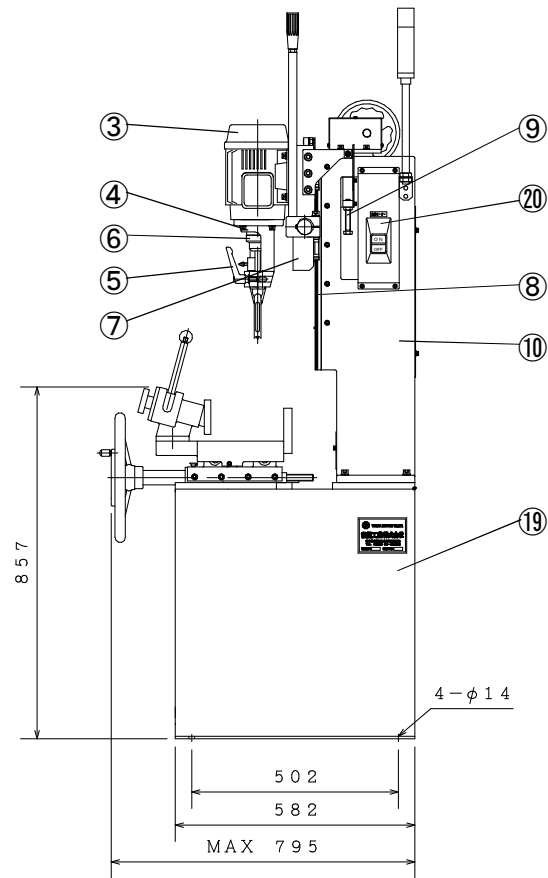
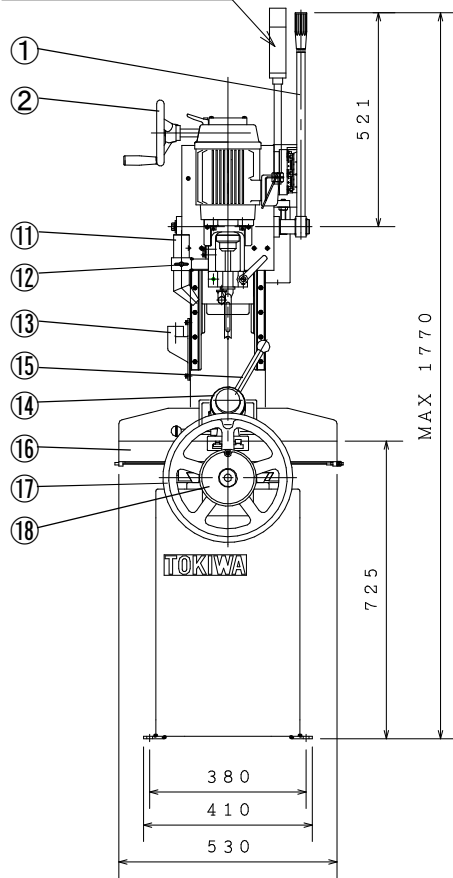

## 名称

- |              |             |                |
|--------------|-------------|----------------|
| 1 レバー        | 8 リニアレール    | 15 早締レバー       |
| 2 ヘッド部昇降ハンドル | 9 ストッパー     | 16 定盤          |
| 3 角ノミモーター    | 10 フレーム     | 17 定盤左右移動用ハンドル |
| 4 ブラケット      | 11 送風管      | 18 定盤前後移動用ハンドル |
| 5 クランプレバー    | 12 送風管固定ボルト | 19 ベッド         |
| 6 ドリルチャック    | 13 送風カバー    | 20 押しボタンスイッチ   |
| 7 モーターベース    | 14 バイス      |                |